

- 感谢您购买本公司产品。
- 使用前，请仔细阅读使用说明书。
- 说明书阅读后，请妥善保管。

执行标准 GB16410-2020
GB30720-2014

集成式燃气灶 使用说明书

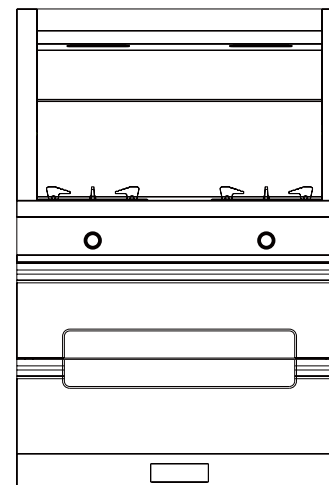

内附保修卡

● 序言

亲爱的用户：

非常感谢您选购本公司厨房电器产品！

1. 在使用本产品前，请您仔细阅读本说明，通过这本说明书，它会向您介绍产品的安装，使用，维修保养等事项，让您放心安全的使用。

2. 为了您的财产、人身安全，请您一定要委托专业人员严格按照本（说明书）规定的进行安装、调试和维修。

注：如不遵守本（说明书）规定的安装、调试和维修条款，而引起的任何故障和损失均不在厂家责任范围内。

3. 在请专业人员安装之前，请仔细核对您所购买产品的适用气源种类和您实际使用的燃气种类是否符合，如有出入请及时通知安装人员或经销商。

4. 如有疑问，请及时和我们联系，我们将竭诚为您服务。

5. 请一定要妥善保管随机附件和购机凭证，以便日后随时查阅。

6. 本公司产品不断改进，改进后如有变动，恕不另行通知。

7. 如有增加特殊功能，如微波炉功能或电磁炉功能等，其它功能请另阅随机说明书附页。

温馨提示：根据GB17905-2008《家用燃气燃烧器具安全管理规则》的相关规定：“燃气灶具从出售当日起，其判废年限为8年。”

请在规定年限内使用，超出判废年限的产品，请及时报废，以免引起安全事故。

● 目录

提示：

本公司保留更改产品设计及更改相应产品安装使用说明书的权利，如有更改，届时恕不另行通知。

产品图片与实物不一致时以实物为准。

请您妥善保存本使用说明书，以便日后查询！

●序言-----	1
●目录-----	2
●附件清单-----	3
●注意事项-----	4
●功能与特点-----	5
●产品外形介绍-----	6
●安装方法-----	8-9
●产品规格-----	10
●产品功能与使用方法-----	11-22
●维护保养-----	26
●常见故障-----	23
●产品电路图-----	29
●有害物质说明-----	30
●售后服务/保修卡-----	31-32

● 附件清单

开箱后，请立即按下表仔细清点附件，以确认附件是否齐全。

序号	名称	单位	数量
1	主机	台	1
2	集烟罩(头部)	件	1
3	说明书	套	1
4	合格证	张	1
5	保修卡	张	1
6	电源线	条	1
7	出风管	条	1
8	止回阀	个	1
9	烟管抱箍	个	2
10	燃气管抱箍	个	2
11	配件螺丝	包	1
12	油盒	个	1
13	火盖, 炉架	套	2
14	小锅架(仅部分机型拥有)	件	1
15	蒸盘(蒸烤箱机型)	件	1
16	烤盘(蒸烤箱机型)	件	1
17	烤架(蒸烤箱机型)	件	1
18	高温手套(蒸烤箱机型)	件	1
19	挂架(蒸烤箱机型)	件	2

请按此清单检查附件，若有缺少请联系销售商或生产厂家。

*各机型因功能不同有所差异。

● 注意事项

- 1、由专业人员进行安装，安装完毕后试运转后，无异常现象的同时，售后服务人员需向用户说明使用方法，用户不得自行安装。
 - 2、本机电源线与插座连接时，确保插座应接地可靠。
 - 3、勿在户外使用，在雨水淋湿场所使用会导致漏电，触电。潮湿的手勿去触摸电源插头、电器部件及开关，防止触电。
 - 4、非专业维修人员禁止私自改动内部布线，否则会导致触电、火灾，造成人身伤害。
 - 5、清洁时，严禁电机、开关等电器部件沾水。禁止用水冲洗，如果不按说明书规定的方法清洗，产品有起火的危险。
 - 6、灶具使用前，请查看灶具“适用燃气”种类与您所用的燃气气种是否一致，不一致的燃气禁止使用。
 - 7、清洁或检查时必须将电源切断，避免错误操作发生安全事故。出现异常现象时，拔下电源插头或切断总电源，马上与售后服务中心联系。
 - 8、勿对电源线进行改制、拉伸、挤压、施加重物等，否则易导致电源线破损而发生触电或火灾。如果电源软线损坏，为避免危险，必须由本公司维修部或类似的专职人员进行更换。
 - 9、儿童请勿轻易触及，触摸开关按键，以免引起危险（禁止儿童使用本产品），产品台面上请勿放置过重（小于8kg）和易滑物品。
 - 10、警告：为避免可能出现的电击，换灯前应确定器具已断开电源。
 - 11、警告：不要使用粗糙擦洗剂或锋利的金属刮刀清洁蒸箱门的玻璃。如果蒸箱门的玻璃表面会擦伤，这样做会导致玻璃粉碎。
 - 12、为了您的安全，请不要在本产品附近存放或使用易燃易爆气体、液体或物品。
 - 13、禁止将金属或异物，如铁丝、手指灯伸入微烤一体机的吸气口、排气口及百叶窗，若不慎有异物调入产品内部，请拔掉电源插头，联系专业人员进行处理。
 - 14、切勿用本机加热密封瓶子或罐子，以免它们因内部压力爆裂，损坏本机，也有可能引致损伤或烫伤。
 - 15、警告：当器具以组合模式工作，因温度升高，儿童必须在成人的监督下使用。
 - 16、警告：禁止加热装在密封容器内的液体或其它食物，因为这样有可能发生爆炸。
 - 17、如发现烟雾，应关掉器具开关或拔掉电源插头，并保持炉门关闭，以抑制火焰蔓延。
 - 18、微波加热饮料会导致延迟喷溅沸腾，因此取出时必须小心谨慎。
 - 19、奶瓶和婴儿食品罐应经过搅拌或摇动，喂食前应检查瓶内食物的温度，避免烫伤。
 - 20、只可使用含柠檬酸的除垢剂或除垢片为本机除垢，切勿使用醋或含醋清洁剂清理本机。
 - 21、请确保已安全地弃置所有塑料包装，并放置远离儿童地方，以防误用而窒息！
 - 22、产生高温时，用户会听到好像机器内的食物有声响，属于正常现象。
- 注：因机型不同，部分机型配有自锁功能，在机器工作时，门不能打开。



- 在维护保养前，请拔掉电源插头确保安全。
- 电源线与连接软线的维修与更换，必须由有资格的专业维修人员进行更换与维修。
- 集成灶外部的燃气接头周围50cm范围内不应有电源插座。

● 功能与特点

告用户环境书

本产品在使用中和完成使用寿命后造成的环境影响特向您敬告如下：

- 1、废纸箱、废塑料袋为可回收废物，废泡沫塑料为不可回收废物，拆包后 应扔到指定的分类垃圾桶中。
- 2、任何产品均有使用寿命，请按国家规定的使用年限报废，无论是到期报废还是中途换代报废，均应送当地废品收购站。

功能与特点

集成环保灶是集灶具与保洁柜、油烟机、等功能于一体的多功能厨房器具，它的设计思路融合了现代厨具家电一体化的全新理念，使厨房组合更整体和谐，更人性化，合理化。利用它的各优异性能，为您提供现代化的享受。

三、灶具功能特点

烹饪功能设有多种火力的燃烧器，左右炉头为大功率双圈火力，无论慢火、猛火、内环火都能得心应手的调节，特别适合中式猛火炒菜，慢火炖煮，设有先进的电子脉冲点火装置，操作方便，点火率高。控制系统设有意外熄火保护装置，当水烧开或食物意外溢出使火焰熄灭时，能快速关闭控制阀，切断燃气通道，防止意外事故发生。

四、保洁柜和吸油烟机特点

微电脑感应控制，轻松操作各项功能。动态图标显示，使您废各种工作过程一目了然。保洁方式采用臭氧、紫外线双重保洁，能有效杀死有害病菌及细菌，采用红外线加热元件，使整机内部加热迅速，热效率高，更省电。吸油烟机采用280超大风轮，高品质电机，静压大，吸力猛，油烟在升腾起来尚未扩散时被吸收干净。配置热清洗功能，轻松清洗掉风柜内凝固油污，让吸油烟机的“心脏”历久弥新，动力持久耐用。配置左右出风口，轻松应对各种房形排烟。

五、集烟罩储放功能特点

适合存放各种调味品，使得烹饪更加方便。头部保温功能，多个菜肴保持热气腾腾。

六、蒸烤箱功能特点

蒸烤箱烹饪注重原汁原味，原料的原始滋味不会被分解替代，能让人细细品味纯天然菜品的本来味道；最大程度保住食物的味、形和营养，保证营养成分不流失，避免受热不均和过度煎炸造成营养破坏和有害物质的产生。

● 产品外形介绍

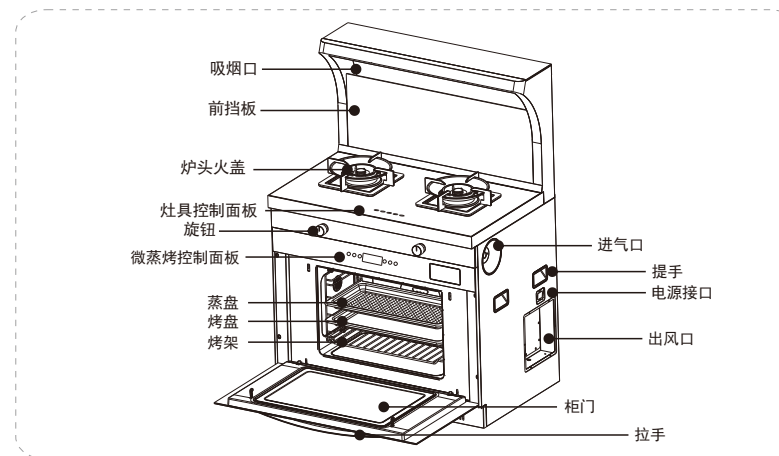
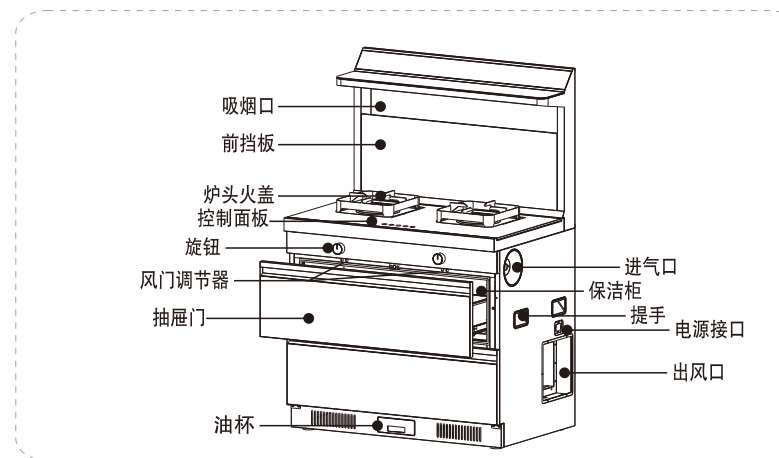

注：因产品不断更新，具体数据、外观以实物为准，如有更改，恕不另行通知。

● 产品外形介绍

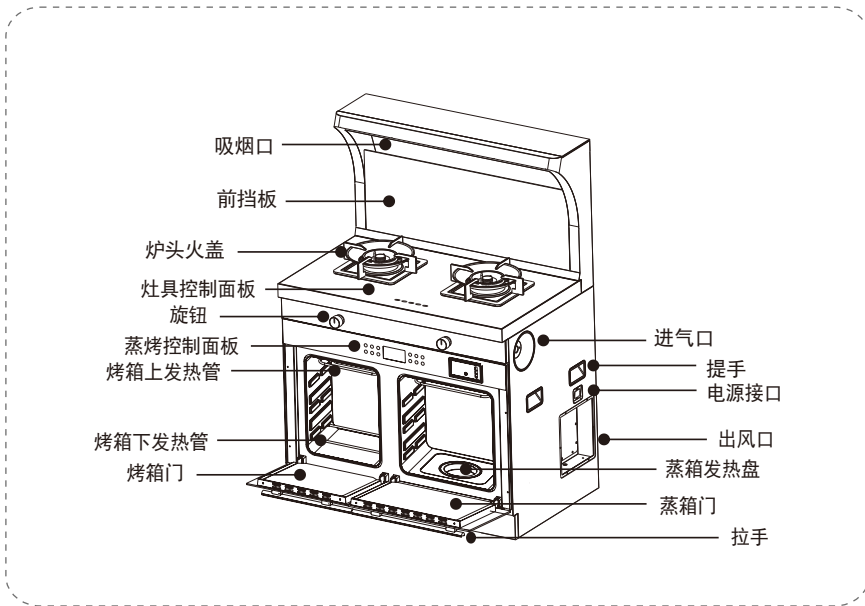

注：因产品不断更新，具体数据、外观以实物为准，如有更改，恕不另行通知。

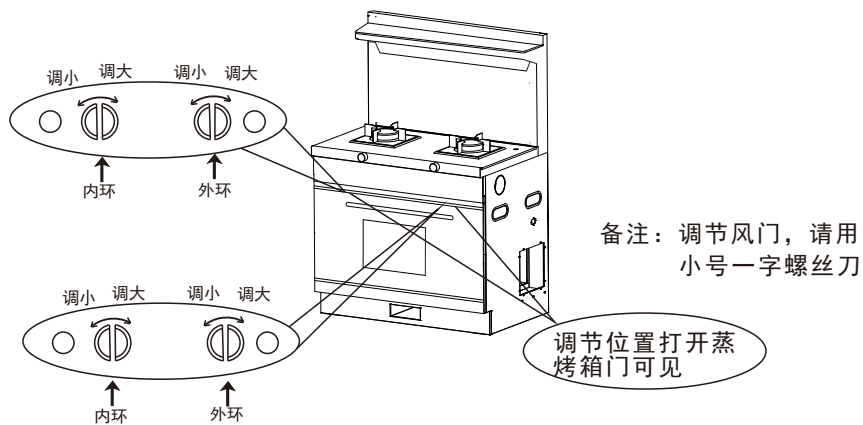

图一
风门调节装置示意图

● 安装方法

注意：在整机通电时，必须先把电源线先连接整机，再连接电源插座。在整机断电时需先把插在电源插座上的电源线插头先拔下，再拔掉 整机上的电源连接线。

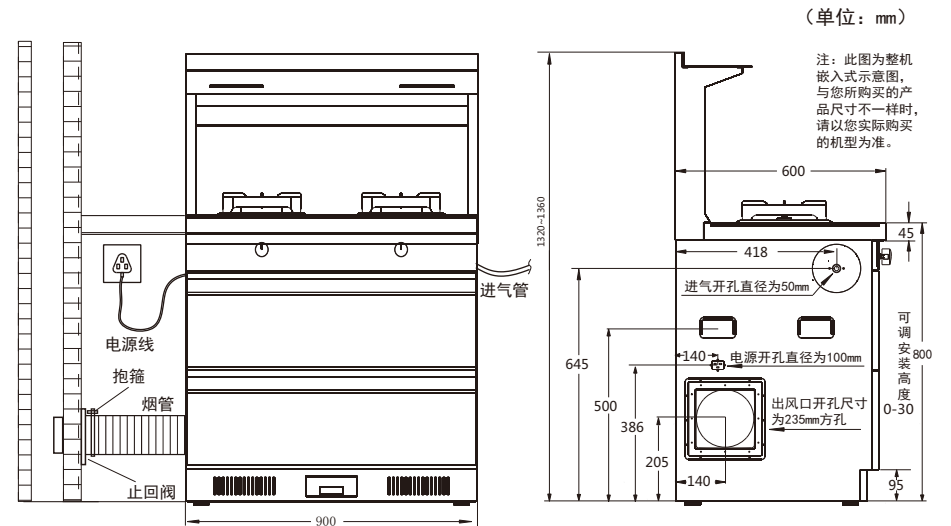

注：集成灶安装尺寸如下图，橱柜左右侧板开孔尺寸相同。

建议：燃气进气口和电源输入口，尽量不要在同一侧，使用更安全。

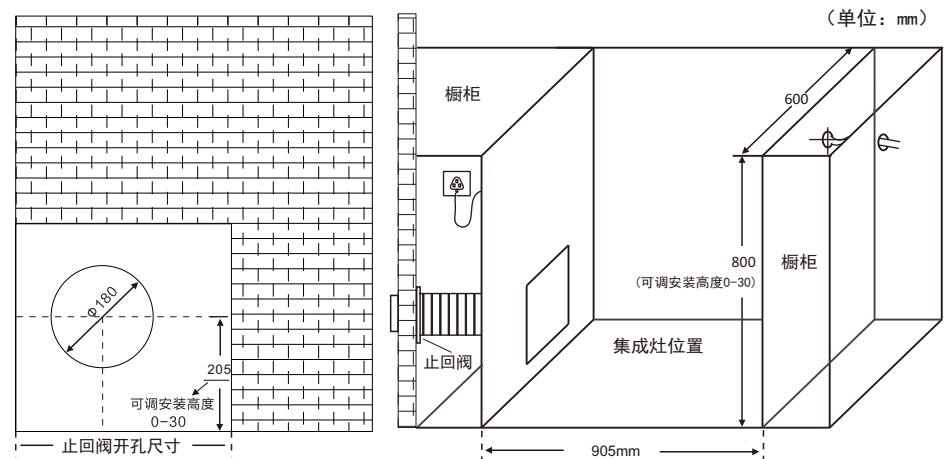

注意：产品长度的安装尺寸，请以实物为准，在实物长度的基础上加5mm。

● 安装方法

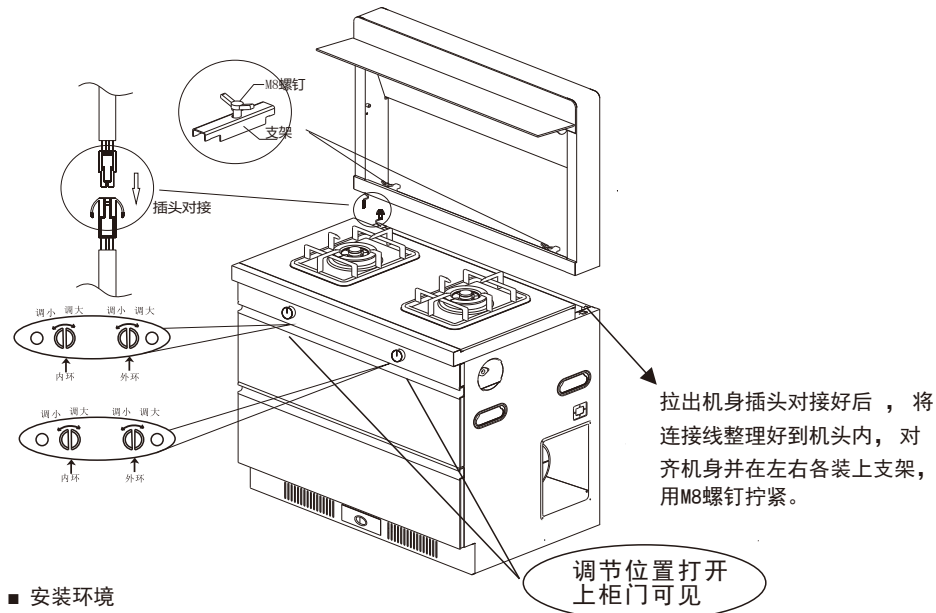

■ 安装环境

应平稳安装在空气流通，操作保养方便的地方。

■ 安装位置

可以独立安装，也可以与其它厨房家具组合安装。

■ 连接燃气

1、橡胶软管连接

橡胶管（应选用符合规定的φ9.5耐压丝网胶管）套入进气管接头，并用燃气管抱箍夹紧橡胶软管。橡胶软管必须定期检查并更换。

2、金属软管连接

先在金属软管螺母内放入橡胶垫圈，然后再将金属软管放入进气接头螺纹处，并用扳手拧紧金属软管螺母。

■ 调节灶脚

将四只柜脚旋转，可调整整机的高度。

■ 风管安装

参照开孔直径在墙上开孔，把止回阀安装在墙面开孔处并密封固定，把燃管与止回阀相连接并用抱箍固定。

■ 注意

- 1、搬运放置时应从机身提手或底部抬起，轻搬轻放，切不可将机门把手作搬运支撑之用；
- 2、本机电源线出线位置与电源插座间距控制在1.5米以内，电源插座必须要有可靠的接地。
- 3、为保证使用安全，本产品的侧面及背面应离可燃物150mm以上的距离。若上方有可燃悬挂物时，面板与悬挂物之间的距离保持在1000mm以上。

● 主要技术参数

产品型号	详见机身铭牌	详见机身铭牌	详见机身铭牌
内控型号	保洁柜系列	蒸烤一体系列	左烤右蒸系列
额定电源	220V~50Hz	220V~50Hz	220V~50Hz
额定功率	650W	2843W	3050W
电机输入功率	280W	280W	280W
照明灯功率	≤3W	≤3W	≤3W
最大风压	480Pa±20	480Pa±20	480Pa±20
最大风量	16±10% m^3/min	16±10% m^3/min	16±10% m^3/min
噪音	≤72dB(A)	≤72dB(A)	≤72dB(A)
保温功率(W)	60W	60W	60W
清洗功率(W)	60W	60W	60W
气源种类	液化气(20Y) 天然气(12T)	液化气(20Y) 天然气(12T)	液化气(20Y) 天然气(12T)
额定燃气压力	液化气(2800Pa) 天然气(2000Pa)	液化气(2800Pa) 天然气(2000Pa)	液化气(2800Pa) 天然气(2000Pa)
额定热负荷	12T 4.8kW	4.8kW	4.8kW
额定热负荷	20Y 4.5kW	4.5kW	4.5kW
燃气灶能效等级	1级	1级	1级
热效率	≥59%	≥59%	≥59%
层架承载量	8kg	/	/
保洁柜容积	120L	/	/
保洁方式	紫外线+臭氧	/	/
烘干方式	石英发热管	/	/
紫外线灯功率	15W	/	/
烘干功率	300W	/	/
蒸功率	/	1500W	1500W
蒸烤功率	/	2500W	2800W
蒸烤箱容积	/	60L	蒸：35L 烤35L
工作温度	/	30°C-200°C	30°C-200°C
外形尺寸 +头部(mm)	900×600×800 (1255)	900×600×800 (1320)	900×600×800 (1360)
包装尺寸(mm)	965×660×1160	965×660×1160	965×660×1160
净重/毛重(kg)	78kg/93kg	91kg/106kg	93kg/109kg

*各机型因功能不同有所差异，如有更改，恕不另行通知。

● 产品功能与使用放方法

使用前应先确认本机附件是否到位，并除去表面保护膜，去除保护膜时用刀片沿边缝部分小心割开并去除薄膜。

■ 灶具使用说明

◆ 点火前的准备

- 1、接通电源，整机发出“嘀”音。
- 2、检查大小火盖是否安装平稳，如不平稳，请旋转火盖到平稳位置。
- 3、将全部旋钮开关旋至关的位置。然后打开燃气开关。

◆ 点火

- 1、点火时将旋钮推进并沿逆时针方向转动到最大火焰位置，当听到“嗒嗒”声时，火即自动点燃。万一没点着火，应将旋钮复位到关的位置，再进行点火操作。
- 2、初次使用或长时间不使用时，因管内积存一定空气，应将推进时间保持相对长些。

◆ 空气调节

为使火焰处于最佳状态，需调节进气口的风门调节装置（风门调节器位置参照外形示意图）。根据调节器的图示方向进行调节，注意观察火焰燃烧状况，直至火焰呈现燃烧良好状态为止。

火焰燃烧状态鉴别如下：

燃烧良好——火焰淡蓝色，无黄焰、离焰；

空气不足——火焰伸长，内外火焰无明显区别，火焰呈黄色或红色；

空气过多——火焰浮着或明显缩短，颜色为青色（离焰）；

◆ 火力调节

- 1、按照各旋钮所对应的火力大小指示，旋转旋钮，即可获得火力。
- 2、本机左、右燃烧室的火力由内圈火和外圈火组成，大火状态为内、外圈同时燃烧状态，当旋钮沿逆时针方向转动到一定角度时，外圈火将被关闭，仅留内圈火，继续沿逆时针方向转动旋钮到小火指标位置时，内圈火火力变成最小。

◆ 熄火

将旋钮回转至关的位置，火即熄灭。

● 产品功能与使用放方法

开关使用说明



- 1、开关键：关机状态下按“电源键”进入待机状态，此时可以按相应功能键进入对应功能；在待机或工作状态下按下“电源键”可以关闭所有输出进入关机状态。
- 2、照明键：在开机状态下按此键，照明功能打开，照明图标亮，照明灯打开；再按“照明键”关闭照明功能，图标及指示灯灭。
- 3、风速键：在待机状态下，第一次触摸该键时，风机慢速档工作；第二次触摸该键时，风机以中速档运行；第三次触摸该键时，风机以快速档运行。第四次触摸该键时，风机停止工作。当有风机输出后，此时触摸开关键，则风机进入1分钟倒计时，延时结束后，进入待机状态！延时功能，只对风机有效！
- 4、保温/清洗键：在开机状态下按此键，40分钟保温功能打开，按键指示灯亮，自动进入保温热菜模式。再按一次，取消保温功能。在待机状态下，长按“清洗”键3秒，进入清洗功能，默认工作60分钟，清洗指示灯闪烁，再长按“清洗”键退出清洗功能；启动清洗加热58分钟后停止，然后快速甩干2分钟。
- 5、自动键：在待机状态下，长按“自动”键3秒，启动“120分钟自动工作时间，自动指示闪烁，集成灶启动自动功能工作，当倒计时为0时，退出自动功能，如有其它功能同时在工作，其它功能继续。工作过程(120分钟)：集成灶启动臭氧消毒输出60分钟后停止，然后启动烘干输出60分钟。烘干时，前20分钟持续烘干，剩下40分钟按“停止3分钟→烘干2分钟”循环，当倒计时为0时，自动功能工作结束。当检测到消毒柜门开关打开时，自动功能暂停，各指示灯显示不变，当门开关闭合后，恢复原功能工作。
- 6、烘干键：在待机状态下，按“烘干”键，进入60分钟工作时间，烘干指示灯长亮，集成灶启动烘干功能工作，当倒计时为0时，退出烘干功能，如有其它功能同时在工作，其它功能继续。工作过程(60分钟)：烘干时，前20分钟持续烘干，剩下40分钟按“停止3分钟→烘干2分钟”循环，当倒计时为0时，自动功能工作结束。当检测到消毒柜门开关打开时，烘干功能暂停，各指示灯显示不变，当门开关闭合后，恢复原功能工作。
- 7、联动功能：在通电状态下，灶具点火5秒后集成灶自动启动电机慢速、照明灯开启，风速指示灯闪烁，按“风速”键可调整电机风速。当炉具开关断开后，启动电机延时60秒退出功能。在电机开机工作状态下，灶具点火，电机风速状态不变。
- 8、防火墙功能：在当风道温度超过90℃则会执行防火墙保护。自动断气以及关闭所有运行功能，所有按键不可操作；待检测异常恢复后屏幕与按键可恢复操作。
- 9、体感功能：体感快速开机：在关机状态，手掌距离显示板高度10-15CM，由左向右挥去，烟机启动快速、照明灯开启。
体感快速关机：在开机工作状态，手掌距离显示板高度10-15CM，由右向左挥去，烟机关闭所有功能，进入关机状态。
关机状态长按照明键闪烁3下关掉体感，常亮3秒开启体感，默认有体感
- 10、延时功能：当炉具开关断开（灶具关火，退出联动）后，启动电机延时60秒退出功能，电源指示灯闪烁，计时结束后关闭所有功能。

● 主要技术参数

开关使用说明



- 1. 开关键:** 关机状态下按“电源键”进入待机状态,此时可以按相应功能键进入对应功能;在待机或工作状态下按下“电源键”可以关闭所有输出进入关机状态。
- 2. 照明键:** 在通电状态下按此键,照明功能打开,照明图标亮,照明灯打开;再按“照明键”关闭照明功能,图标及指示灯灭。
- 3. 风速键:** 在待机状态下,第一次触摸该键时,风机慢速档工作,风速灯常亮;第二次触摸该键时,风机以快速档运行,风速灯闪烁;第三次触摸该键时,风机运行爆炒档,三分钟后,自动跳转到快速档。第四次触摸该键时,风机停止工作。当有风机输出后,此时触摸开关键,则风机进入1分钟倒计时,延时结束后,进入待机状态!延时功能,只对风机有效!
- 4. 清洗键:** 在待机状态下,按“清洗”键,进入清洗功能,默认工作60分钟,清洗指示灯闪烁,再按一次“清洗”键退出清洗功能;启动清洗加热58分钟后停止,然后快速甩干2分钟。
- 5. 保温键:** 在开机状态下按此键,保温功能开启,按键指示灯亮,进入保温热菜模式,时长60分钟。再按一次,取消保温功能。保温结束后,玻璃面板会有余温,请勿用手直接触摸。
- 6. 烟灶联动功能:** 在通电状态下,灶具点火5秒后集成灶自动启动电机慢速、照明灯开启,风速指示灯闪烁,按“风速”键可调整电机风速。当炉具开关断开后,启动电机延时60秒退出功能。在电机开机工作状态下,灶具点火,电机风速状态不变。
- 7. 蒸烤箱烟机联动功能:** 在通电状态下,蒸烤箱启动程序开始工作,电机启动慢速,如果电机在工作状态中启动蒸烤箱,则电机风速不变。蒸烤箱工作完毕,风机进入60s延时机。
- 8. 防火墙功能:** 在当风道温度超过80℃则会执行防火墙保护。自动断气以及关闭所有运行功能,所有按键不可操作;待检测异常恢复后屏幕与按键可恢复操作。
- 9. 体感功能:** 体感快速开机:在关机状态,手掌距离显示板高度10-15CM,由左向右挥去,烟机启动快速、照明灯开启。
体感快速关机:在开机工作状态,手掌距离显示板高度10-15CM,由右向左挥去,烟机关闭所有功能,进入关机状态。
关机状态长按照明键3秒关掉体感,再长按照明键3秒开启体感,体感默认开启。
- 10. 延时功能:** 当炉具开关断开(灶具关火,退出联动)后,启动电机延时60秒退出功能,电源指示灯闪烁,计时结束后关闭所有功能。

● 产品功能与使用放方法

开关使用说明

灶具操作面板



灶具面板按键操作说明:

- “电源”键:**
当机器接通电源后,触摸电源键,可以开/关机。
- “照明”键:**
在开机状态下,触摸“照明”键,打开或关闭照明灯。
- “风速”键:**
在开机状态下,触摸“风速”键,按“慢速→中速→快速→待机”顺序循环选择电机风速。
- “暖菜/热洗”键:**
在待机状态下,触摸“暖菜/热洗”键,打开或关闭热洗功能,热洗时间为30分钟,前28分钟为热洗,后2分钟风机启动甩干。(热洗和风机不同时工作)
在待机状态下,长按“暖菜/热洗”键,打开或关闭暖菜功能,暖菜时间为60分钟。
- “自动”键:**
待机状态下,触摸“自动”键,打开或关闭保洁功能,保洁工作时间为120分钟。先启动臭氧保洁60分钟后停止,然后启动烘干功能工作60分钟。自动功能结束,如有其它功能在同时工作,其它功能继续,否则进入关机状态。
待机状态下,长按“自动”键,打开或关闭烘干功能。烘干功能启动,指示灯闪烁,工作时间60分钟。
- ▲延时功能:**
风机开启状态下,触摸电源键或关闭灶具,延时功能开启,180秒后进入关机状态。
- ▲门控功能:**
工作状态下打开保洁柜门,保洁或烘干功能暂停,蜂鸣器报警,当门闭合后,恢复原功能工作。
- ▲烟灶联动功能:**
当灶具打开时,烟机自动打开慢速档。
- 防火墙功能:** 在当风道温度超过90℃则会执行防火墙保护。自动断气以及关闭所有运行功能,所有按键不可操作;待检测异常恢复后屏幕与按键可恢复操作。

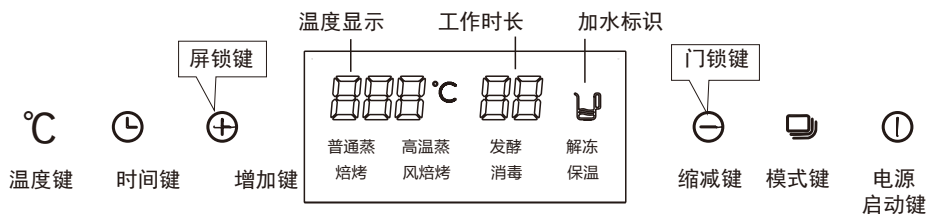

● 产品功能与使用方法

蒸烤箱操作面板说明



电源插头须要与带有可靠接地的16A插座连接，接通电源，蜂鸣器鸣叫1声，所有图标全亮，2秒钟后图标熄灭，进入关机状态。





提示：工作过程中，当需要加水时“”图标亮起，当门没有关好时，屏幕温度图标处显示dor图标并闪烁。

注意：缺水报警时，“”图标和电源图标“”闪烁，机器暂停工作按压一下水箱，水箱弹出，等水箱重新加满水后，装入水箱位置，推到底（听到“咔嗒”一声，就到底了），重新装入水箱后，按开关电源图标“”确认，重新启动工作。

1. 开机

接通电源，在关机状态下长按电源键“”2秒，开机，屏幕中所有图标亮起，进入待机状态。

2. 工作模式选择







在待机状态下按模式键“”，选择所需要的工作模式，被选择的工作模式图标闪烁，也可按“”、“”键切换模式，每个工作模式都有预设的工作温度和工作时长，应根据实际需要加工的食品种类和份量进行调整，调整后按电源键“”确认操作，然后进入工作状态。

模式档位	1	2	3	4	5	6		7
默认值	普通蒸	高温蒸	发酵	解冻	风焙烤	焙烤	消毒	保温
温度 (°C)	100	120	36	60	160	160	120	70
时间 (min)	40	15	50	30	40	40	30	30





表格中为默认值，可根据用户喜好和食材不同适当调整。

● 产品功能与使用放方法



3. 工作温度和工作时长设置

- 选择好工作模式后，按温度键“°C”，屏幕中温度图标闪烁，然后按增加键“”或缩减键“”调整设定温度；
- 按时间键“”，屏幕中时间图标闪烁，然后按增加键“”或缩减键“”调整工作时长；调节好所需要的工作温度和工作时长后，按电源键“”确认操作，然后进入工作状态。

4. 工作过程中工作温度和工作时长调整

工作过程中，如果需要调整工作温度和工作时长，先按温度键“°C”或时间键“”屏幕闪烁，然后再按增加键“”或缩减键“”调整工作温度或工作时长，调整好，再次按温度键“°C”或时间键“”确认操作，如果调整好温度或时间后，没有按温度键或时间键确认，则10秒后，系统恢复上一次设定的工作温度或工作时长。

5. 关机

在待机状态下，按电源键“”，进入关机状态；在工作状态下，按电源键“”，程序进入待机状态，再次按电源键“”，进入关机状态。工作结束后正常关机，主板蜂鸣器鸣叫20声，进入待机状态，10秒钟关机，屏幕熄灭。

6. 在工作过程中：按模式键“”，进行灯开关切换。

7. 在工作状态下：长按增加键“”3秒钟以上，锁屏，除增加键“”以外，其它按键都不能操作，再次长按增加键“”3秒以上，解除锁屏，恢复其它按键功能。

8. 装有门锁高温蒸、蒸烤一体机

按确认键开始工作5秒内无任何操作自动落锁，中途需开门长按“”键三秒门锁打开，取放食物后再次关闭门，本机继续当前模式工作，5秒钟无任何操作门锁自动落锁。

※提示：

- 水箱不得使用温水更不能使用热水，否则影响加热，而且会加速部件老化。
- 每个模式系统都有一个默认的设定温度和工作时长，需要根据食材不同、份量不同和对个人喜好不同进行调整。
- 蒸与烤的黄金区域为下面1-2层，上面两层容易把食物烤焦，根据蒸、烤制的食物不同合理选择。
- 常用食品温度及搁架位置搁架从下到上依次是1到3层。
使用烤的功能时，必须先使用风焙烤或焙烤模式对箱体进行预热10-15分钟！直到需要的温度，预热结束后，才能放入食物进行烘烤。

● 产品功能与使用放方法

左烤右蒸蒸烤箱操作面板说明

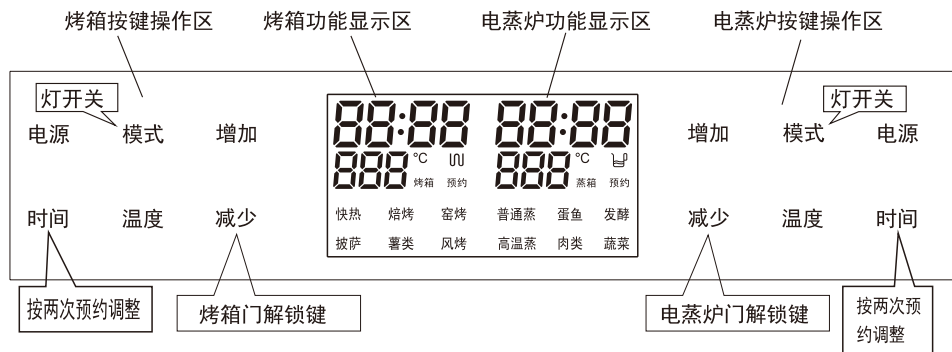

★ 温馨提示:

▲ 蒸箱或者电蒸炉在工作启动后, 5秒钟无任何按键操作, 门体自动上锁, 在工作过程中, 如果需要开门请长按“减少”键3秒钟解锁, 才能开门!

工作过程中按“模式”键为箱体照明灯开关切换。

注意: 开门时箱体内会有高温气体扑出, 请戴隔热手套, 且身体远离器具, 避免烫伤!!!

蒸箱款电源插头须要与带有可靠接地的16A插座连接!

接通电源, 蜂鸣器鸣叫1声, 所有图标全亮一秒, 然后关闭显示, 进入关机状态。

电蒸炉在工作过程中, 当加水时屏幕中“”图标亮起, 当水箱缺水时屏幕中“”图标闪烁。当电蒸炉或电烤箱的屏幕中显示“dor”图标并闪烁, 提示电蒸炉或电烤箱的门没有关好。

显示屏, 加半部分区域是电烤箱功能显示区, 操作面板加边6个按键控制电烤箱; 显示屏右半部分区域是电蒸炉功能显示区, 操作面板右边6个按键控制电蒸炉。

1. 开机

接通电源, 在关机状态下, 按(蒸箱、烤箱)电源键, 开机, 电蒸炉或电烤箱屏幕显示区亮起, 进入待机状态。

蒸箱模式菜单

模式档位	1	2	3	4	5	6
默认值	普通蒸	蛋鱼	发酵	高温蒸	肉类	蔬菜
温度 (°C)	100	100	36	120	100	95
时间 (min)	40	15	50	20	60	40

● 产品功能与使用方法

烤箱模式菜单

模式档位	1	2	3	4	5	6
默认值	快热	焙烤	窑烤	披萨	薯类	风烤
温度 (°C)	200	150	170	180	200	170
时间 (min)	40	50	50	25	50	40

2. 工作模式及菜单的选择

在待机状态下, 按“模式”键, 切换选择所需要的工作模式(循环选择), 屏幕中被选择的工作模式图标闪烁, 此时也可按“增加”或“减少”键切换工作模式; 每个工作模式都有预设的默认的工作温度和工作时长, 请根据实际要烹饪的食品种类和份量进行调整, 如需调整温度或工作时长, 在屏幕中所选择的模式图标闪烁的状态下, 按“温度”或“时间”键, 此时“温度”或“时间”键亮起并闪烁, 此时按同侧的“增加”或“减少”键进行调整, 长按“增加”或“减少”键快速调整, 触摸一下, 调整后按“源”键确认操作, 然后进入工作状态。

3. 工作过程中, 工作温度和工作时长调整

工作过程中, 如果需调整工作温度或工作时长, 按“温度”或“时间”键, 此时“温度”或“时间”键亮起并闪烁, 此时按同侧的“增加”或“减少”键进行调整, 长按“增加”或“减少”键快速调整, 触摸一下, 调整1°C或1分钟, 调整后按“温度或时间”键确认操作, 然后进入工作状态。

★ 注意: 如果调整后, 没有按“温度或时间”键确认操作, 系统则恢复到调整前的工作温度或工作时长。

4. 预约工作模式

本器具使用过程中, 如果需预约设定几小时后开始工作, 请按以下操作步骤: 在待机状态下, 按模式键选择所需要的工作模式、设定温度及所需要的工作时长, 此时连续按两次“时间”键, 则屏幕中时间区域闪烁, 屏幕中“预约”图标闪烁, 此时按增加”或“减少”键进行设定, 每按一下, 调整一分钟, 长按快速调整, 设定好需要多长时间后开始工作, 然后按“源”键, 确认操作。

● 产品功能与使用放方法

※ 提示：预约的时间为距离当前时间几小时后开始工作，预约完成后，时间部分开始倒计时显示。如果需要“烤箱部分”的“焙烤模式”，设定温度为150℃，工作时长为40分钟，1小时30分后开始工作，则设定好后，屏幕显示区，烤箱屏幕部分显示如下图所示：此时屏幕中“时”和“分”之间的“:”图标闪烁，时间倒计时显示，（一小时内以分钟和秒显示，秒数字倒计时，图标“:”不闪烁）如果需要查看设定的温度，请按“温度”键进行查看，如果需要查看设定的工作时长，请按“时间”键，进行查看。



5. 关机

在预约状态下长按源键2秒返回到待机状态，再次按源键关机。

在工作状态下，长按“源”键2秒，进入待机状态，再次按“源”键，进入关机状态。

在工作正常结束前，主板蜂鸣器鸣叫20声，然后屏幕显示“end”标识，当打开门取出食物后，关门，20秒后屏幕关闭显示，进入关机状态。

6. 在工作状态下，箱体内部照明灯亮3分钟，按键无任何操作，则照明灯自动关闭，如果需要再次打开，请按“模式”键打开照明灯；工作状态下，“模式”键切换照明灯开或关。

★ 产品使用简介

1. 常用食品温度及搁架位置搁架从下到上依次是1到3层（蒸馒头与米饭时建议放下两层）使用烤的功能时，必须先使用风焙烤或焙烤模式对箱体进行预热10-15分钟！直到所需要的温度，预热到理想温度才能放入食物进行烘烤效果更佳。

品类	食品	温度℃	格位	时间（分钟）
戚风蛋糕	8英寸蛋糕坯	焙烤138	1	65
饼干	松脆面包饼干	焙烤160	1或2	15-20
	通心粉	焙烤140	1或2	15-20
蛋白酥皮筒	硬-独特形状	焙烤80-100	1或2	60-90
	软-独特形状	焙烤165	1或2	30-45
发酵食品	馅饼	焙烤110-120	1或2	90
	馒头	蒸100	2	35
	小面包	烤165-170	1	20-25
素食	菠菜	蒸95	1或2	15
	大白菜	蒸100	1或2	15
	南瓜	高温蒸130	1或2	20-25
	胡萝卜切片	蒸100	1或2	20
荤食	板栗	高温蒸130	1或2	15-20
	红薯	高温蒸130	1或2	50
	米饭	蒸100	1	40
	海贝	蒸90	1或2	25-30
	螃蟹	蒸95	1或2	25-30
	整鸡	蒸92	1	55-60
	鲈鱼	蒸100	1或2	8
	蛋羹（三分之一水）	蒸100	1或2	15

● 产品功能与使用方法

2. 用户住宅使用的线路必须有安全牢固的接地，线路须要单独控制，有独立的空气开关控制，且用户住宅单独使用的线路线径不要小于2.5平方毫米。
3. 烤制食物前请使用风焙烤模式，加热到设定温度10-15分钟，以保证箱体内部温度均匀，烤出的食物口感更好。
4. 示例：烤8寸戚风蛋糕
 - a. 配料：蛋黄90克蛋白170克细白砂糖60克玉米油45克纯牛奶75克低筋粉100克玉米淀粉10克细食盐0.5克朗姆酒1克鲜柠檬汁1克；
 - b. 操作方法：
 - 1) 先把两个容器擦干，里面不能有油或水汽；
 - 2) 用5到6个鸡蛋，蛋黄和蛋清分离，各装在一个容器里，蛋黄90克，蛋清170克，蛋清里面不能有蛋黄残留，否则影响发泡度；
 - 3) 把45克玉米油、75克纯牛奶和0.5克食盐加到蛋黄里面放到一边备用；
 - 4) 把一个鲜柠檬切开，挤1克柠檬汁和1克朗姆酒加到蛋白里面，用手持式打蛋器搅拌一下蛋清然后把60克细白砂糖分两到三次加到蛋白里面，等蛋白完全发泡了，再把10克玉米淀粉加到蛋白里面，打到手感觉到打蛋器有点阻力，打蛋器拉起来时，蛋白表面有小弯勾；插筷子不倒：然后放在一边备用；
 - 5) 预热箱体，把烤盘放在最下面一层.使用快热模式140度预热，时长10-15分钟，
 - 6) 把加好玉米油和食盐的蛋黄液用手动搅拌器搅拌几下，然后把100克面粉过筛网加到蛋黄液里面，在用搅拌器在里面划“之”字形，直到蛋糊细腻均匀为止，打蛋器不要在里面划圈；
 - 7) 把一半的打发蛋白加到蛋糊里面用硅胶刮刀搅拌均匀，刮刀不要在里面划圈，然后把搅拌均匀的蛋糊再加入另外一半蛋白里面.继续搅拌均匀；
 - 8) 把搅拌好的蛋糊倒到8寸戚风蛋糕模里面，然后两只手把模具托起来距案板20公分的位置跌一下.让里面的大汽泡散出来；
 - 9) 把预热好的电烤箱调到焙烤模式，140℃，65分钟，调整好后再把蛋糕模放到烤箱最下面一层中间位置，把门关好。
 - 10) 电烤箱倒计时还有1到2分钟时，使用棉手套把蛋糕模从箱体里面快速取出来，距木质案板20公分的距离跌一下，让里面的热蒸气散出来，然后模具迅速翻面，口朝下放在格栅上，等模具完全冷却下来，把蛋糕从模具中取出来就可以了。

注：无论是烤箱还是蒸箱，在进行烹饪前请先根据食材的分量、大小等实际情况来进行工作温度和工作时间的调整；

● 产品功能与使用放方法

清洗时，应选用中性洗涤剂，禁用含研磨剂的洗涤剂及易燃清洁剂，去污后用清水洗掉洗涤剂并擦干；

- 严禁用水冲洗，防止电器部件进水；
- 禁用粗糙清洗剂或锋利的金属刮刀清洁炉门的玻璃，如果炉门的表面擦伤，这样做会导致玻璃粉碎；
- 本机搬运应轻拿轻放，避免发生磕、碰、划痕和表面损伤；
- 器具在使用期间会发热，注意避免接触器具内的发热元件，以免烫伤和灼伤，例如炉门和加热元件，
- 不可将易燃物质（例如烟雾剂、纸类、塑料泡沫等）放置在器具的里面和外面，器具不可以做储物箱使用，不得贮存食物、锅皿、铝箔，使用具时，不得在其附近喷洒烟雾剂，必须始终有人看管；
- 用好后立即关闭器具电源，否则残余的脂肪会引发火警；
- 为避免火警必须将烤架、烤盆和配件按说明书的方法插进器具内；
- 不可将大厚度的食品放到器具里面，以免引起食品膨胀、卷曲、发热和燃烧；
- 清洁时不能使用蒸汽清洁器；
- 更换本器具照明灯时，为了避免可能出现的电击，换灯前应确认器具已断开电源。

内胆的清洁（建议每次使用之后清洗）

新机内胆有保护油膜，第一次使用前，请用不掉毛的软布，蘸中性清洗剂擦拭干净，然后不放食物，空机工作1小时冷却后再擦拭一遍

电烤箱下加热管盖板
清洗底壳拿出时
请将左侧或右侧向
上倾斜45后向上
抬起拿出，放入时
一侧倾斜放入

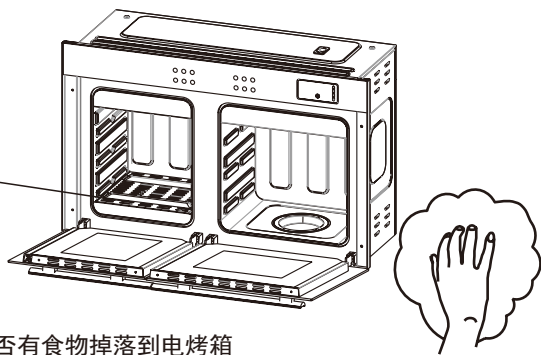



- ▲ 每次使用后，检查是否有食物掉落到电烤箱下加热管盖板上，机子冷却后，及时清理。清理烤箱时应把加热管盖板拿起带箱体底部油污一起清理，否则有起火危险！
- ▲ 待机器冷却之后用柔软干净不掉毛的抹布将内胆擦干，如非蒸烤油腻食品可以打开箱门让其自然风干。
擦洗时要小心，必须充分冷却后才能打开门操作，因里面有残余热量。

水箱的使用

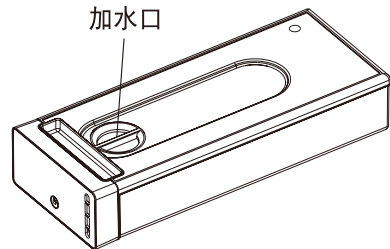
外置内水箱，开机前先把水箱加满水。
放入水箱后推到底，听到“咔嚓声”，
水箱就推到底了。容积为1.1升。



- ▲ 建议使用纯净水，防止水中杂质堵塞水箱或电磁阀及水泵，引起水流不止。
不得使用温水或开水，否则影响加热及加速部件老化。

- ▲ 注意：当水箱缺水报警时“”符号闪烁，蜂鸣器鸣叫，且蒸箱停止工作，时间没有停止，电源键“”符号闪烁。加满水后重新放入水箱，按电源键“”确认，蒸箱继续剩余时间工作，直至工作结束。

手套的使用

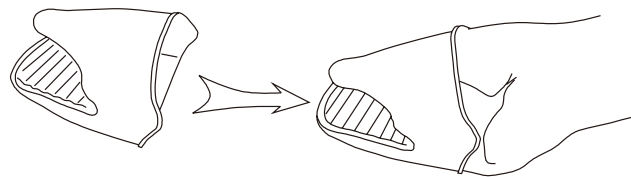

- ▲ 取食品盘、接水盘时必须戴上高温电蒸炉专用防护手套，以防烫手。

● 常见故障

故障现象	故障原因	处理方法	
点火不良	气管中混入空气较多	延长点火时间, 直至管内空气完全排出	
	点火电极氧化	用干布加以清洁	
	金属软管弯曲或压扁	矫正金属软管	
火点着后又马上熄火	热电偶位置不对	矫正热电偶	
	电磁阀损坏	更换电磁阀或送维修部	
	空气调节不当	调整好风门, 减少进风口	
有煤气味	金属软管连接不好或裂口	加以连接好或更换	
	阀体漏气	更换新阀或送维修部维修	
黄焰	空气不足	调节风门, 加大进风口	
	火孔堵塞或火盖未盖好	清理火孔, 并将火盖盖好	
回火(有“呼呼”喷射声火焰拉长变淡)	空气量过多	调节风门, 减少进风口	
	火孔堵塞或火盖未盖好	清理火孔, 并将火盖盖好	
	燃气成份有波动	关闭灶具, 查明原因	
离焰	空气量过多或减压阀压力过高	调节风门, 减少进风口或调整减压阀	
吸油烟机部分	有异常声音	叶轮松动, 未栓紧	旋紧螺母
	吸力不足	风管过长, 弯头太多	减短风管, 减少弯头
		出风口堵塞	清除异物
	网罩堵塞	清洗网罩	
保洁柜部分	显示板指示灯不亮	是否停电	接通电后使用
		电源插头是否插好	接好电源插头
		供电线路是否故障	检测线路
	臭氧严重溢出	密封条变形或者老化	修整或更换
	紫外线灯管和红外线灯管不工作	柜门未关好门开关接触不良 电路故障	关好柜门 调整门关门的接触状况或更换 检查电路故障
功能差错	设定状态不正确	重新正确设定	

● 常见故障

蒸烤箱常见故障及处理方法

故障现象	可能因素	处理方
显示屏不亮	1. 电源没有接通 2. 电脑板与控制板连接线故障 3. 电脑板故障	1. 检查电源接触情况 2. 请专业人员维修
照明灯不亮	1. 灯板故障 2. 电源不通	1. 更换(LED)灯板 2. 检查电路是否接通
工作时有蒸汽在四周溢出	1. 门没关紧 2. 门密封条损坏	1. 检查门关闭情况 2. 更换门封条
工作时水箱指示灯闪烁并有蜂鸣警告	1. 水箱缺水 2. 水路堵塞	1. 水箱加水至最高水位 2. 检查通水管
不加热, 缺水报警, 大水箱有水, 箱体内存加热盘没有水	1. 水箱没有推到位 2. 进水孔堵塞 3. 电磁阀或水泵坏了 4. 大水箱出水嘴故障	1. 水箱取出, 重新插一下 2. 用吸水球吸满水, 对底盘进水口冲洗 3. 后面几项故障, 请专业人员维修
不加热, 大水箱有水且箱体内存加热盘有水	1. 箱体温度传感器失灵 2. 底加热盘热断路器失灵 3. 底加热盘坏了	请专业人员维修
按键失灵	1. 操作违规 2. 线路板故障	1. 长按电源键3秒 2. 请专业人员检修
故障报警: 1. E-1 2. E-2 3. E-3 4. E-4 5. dor	1. 烤箱体传感器失灵 2. 蒸箱体传感器失灵 3. 蒸箱底部传感器故障 4. 控制板与强电板通讯故障 5. 门未关好或门控故障	1. 前4项, 请专业人员维修 2. 最后1项, 门重新关闭或请专业人员维修

▲ 注意:

维修前必须拔掉电源插头, 须要拆机维修的, 必须有相关知识的专业人员进行维修。

● 常见故障

蒸烤箱常见故障及处理方法

故障现象	可能因素	处理方法
有电输入但开机没反应	电脑板或显示板故障	更换电脑板或控制板
显示屏闪烁	1. 显示屏接触不良 2. 连接线接触不良 3. 电脑板故障	先换显示屏，如不行换电脑板
开机跳闸	1. 加热盘漏水 2. 加热管漏电 3. 内部线有接地	请专业人员维修
关机状态水箱里的水全部流入箱体	1. 水中有杂质卡到电磁阀，使电磁阀无法正常关闭	最好添加纯净水
照明灯常亮	1. 门没关到位或门控开关损坏	打开门重新关一次更换门控开关

注意：

维修前必须拔掉电源插头，须要拆机维修的，必须有相关知识的专业人员进行维修。

● 维护保养

- ▲为发挥本机的最佳工作性能，延长使用寿命，平时应小心使用，避免碰撞、刻划、敲打等，还应给予相应的保养和维护，在保养前，请拔掉电源插头。
- ▲每次使用完毕，请及时清洁进风面和灶面上的油渍、溅水和杂物，擦拭时请用柔软材料和中性清洁剂。
- ▲经常检查分火器（火盖），尤其是做完清洁以后，一定要确保上下分火器完全吻合、放平。
- ▲为保证点火性能稳定，应经常用干布擦拭热电偶头部，使其保持清洁。
- ▲使用一段时间后，应该取下分火器用刷子清洁火孔，以防堵塞产生回火。
- ▲避免用汽油、香蕉水、二甲苯等有毒、易燃、强腐蚀性清洁剂清洗本产品。
- ▲经常清洗抽烟过滤网，以防油污堵塞油孔影响吸油烟性能。
- ▲在保养清洁时，禁止向风道、电机、燃气灶等一切有电器元件的部位喷水。
- ▲待产品冷却后进行一定的清洗，应定期清洁产品腔内所有事物残渣不清洁产品会使器具内胆表面劣化，这会影响器具的寿命可能会导致危险的情况。可用蘸有软性洗涤剂（如洗洁精）的布擦拭产品外壳，再用湿布擦干净，最后用干抹布保持炉腔的干爽，严禁使用钢丝擦等硬物擦拭本产品。请勿清洁炉门安全锁系统。
- ▲警告不要使用粗糙清洗剂或金属刮刀清洁炉门的玻璃，如果炉门的玻璃被擦伤，这样的话炉门玻璃会导致粉碎。
- ▲煮食过程中产生的油脂会腐蚀腔体炉腔、影响加热效果，从而改变事物的味道。因此使用后请及时清洁炉腔。
- ▲请使用温水清洁烤盘和烤架。注意现在产品长时间烹饪后，禁用冷水立即清洁。
- ▲建议半年清洁一次蒸汽系统。
- ▲烹调时候出现光和风（产品工作需要散热，产品四周及底盘会有热风排出，出现灯光以及闻到气味均属正常）
- ▲工作时候的响声（高速散热风扇会产生噪音，这属于正常想象）若微蒸烤箱不能启动，请检查电源插头是否插紧，如没有请拔下插头，待10S后再重新插上。
- ▲保险丝烧断或电路断路器发生作用，重新装置保险丝或重新设定电路断路器（由售后专业维修人员负责修理）
- ▲插座有问题，使用其他电器测试插座是否有问题，请检查炉门是否关好，请注意关好炉门！
- ▲清洁蒸烤一体机前，请先拔掉插头，并等待蒸烤一体机完全冷却后再进行。
- ▲请拔出盛物盘等盘子，倒掉盘中烹调后剩余的油垢，并用干净抹布擦干设备内的油垢。
- ▲用中性清洗剂清洗包括烤架和烤盘在内的所有附件。
注意不要使用尖锐的清洁工具、硬毛刷和带腐蚀性的清洁用品，以免损伤烤盘。用浸过清洁剂的柔软湿布清洁微蒸烤一体机机门表面。
- ▲蒸烤一体机由制造商培训合格的专业人员进行维修，请不要自行拆卸，修理。如有疑问，请咨询当地经销商。

● 产品电路图

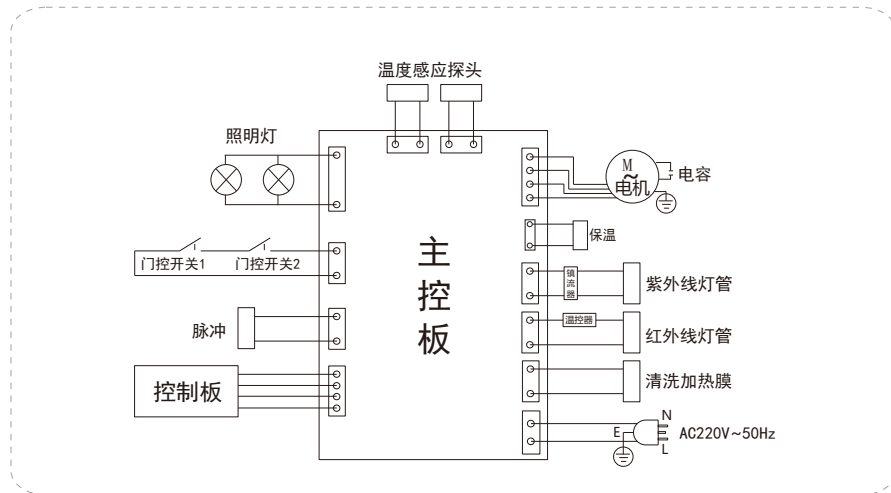
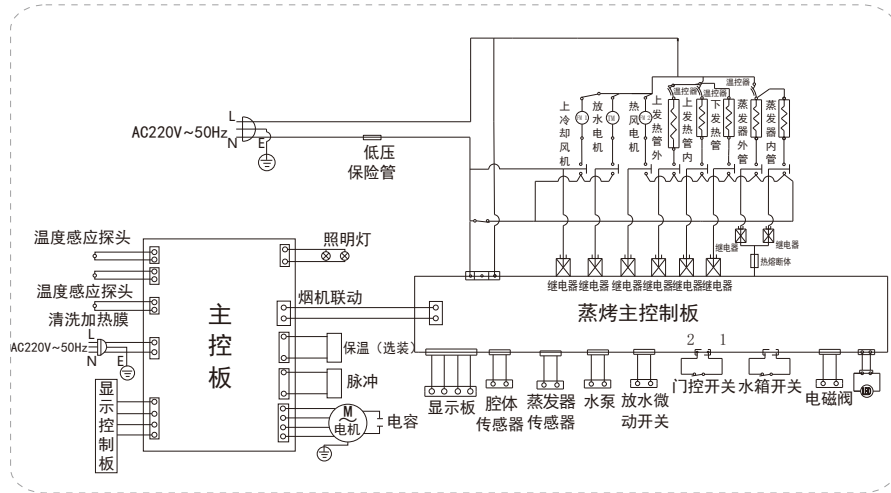

*各机型因功能不同有所差异,线路如有更改,恕不另行通知。

● 有害物质

部件名称	有害物 质					
	铅 (Pb)	汞 (Hg)	镉 (Cd)	六价铬 (CrVI)	多溴联苯 (PBB)	多溴二苯醚 (PBDE)
五金原材料	○	○	×	×	○	○
五金电镀件	×	○	×	×	○	○
五金喷涂件	×	○	○	×	○	○
塑料件	○	○	○	○	×	×
橡胶件	×	○	×	○	○	○
印刷件	○	○	○	○	○	○
玻璃及亚克力制品	×	○	×	×	○	○
灯组件	×	○	○	×	○	○
控制系统	×	○	○	×	○	×
电机	×	○	○	×	○	×
电源线及连接线	×	○	○	○	○	○
未注明电器件	×	○	○	○	○	○
安装附件	×	○	×	○	○	×
螺钉螺栓等紧固件	×	○	○	×	○	○

本表格依据SJ/T11364的规定编制。

○：表示该有害物质在该部件所有均质材料中的含量均在GB/T26572规定的限量要求。

×：表示该有害物质至少在该部件的某一均质材料中的含量超出GB/T26572规定的限量要求。

说明：

1. 以上“×”的部件，部分有害物质超过是由于目前行业技术水平有限，暂时无法实现替代或减量化。
2. 表中的部件为不同型号产品所包含的主要部件的汇总，本产品是否包含该部件，以产品的实际配置为准。
3. 表中未列明的，本产品中含有的其他部件及其均质材料不含有害物质。

温馨提示：

1. 为保护环境，本产品或其中的部件报废后，作为消费者您有责任将其与生活垃圾分开，送至有资质的回收站点，由回收处理站点按照国家相关规定进行分类拆解、回收再利用等。有关本产品的回收处理的详细信息，请咨询当地政府、废品处理机构等。
2. 本产品零件环保限制使用年限为10年，标识式样见右图。



● 售后服务/保修卡

保修说明

根据“新三包”规定整机保修期为一年（自开具发票之日计算）（保修范围仅限家庭使用）。

- 1、在保修期内，凡属产品本身质量引起的故障，请顾客凭已填好的保修卡及购机发票在全国各地门店特约维修网点免费修理。
- 2、请顾客妥善保存购机发票和保修卡一同作为保修凭证，发票一经涂改，保修即行失效。
- 3、已过保修期限的顾客，如需邮购产品零配件，可联系本公司顾客服务部邮购，也可在当地网点购买。
- 4、特约网点有义务向顾客提供优质的服务，顾客如对其服务质量存在异议，可直接向我客户服务部投诉。
- 5、如说明书中有保修年限承诺，则以说明书为准。

以下情况恕不免费保修

- 1、无三包凭证及有效发票；
- 2、未按说明书的要求操作机器引起的故障；
- 3、下列情况之一者不属于保修范围；
 - ◆ 消费者使用、保管、维护不当造成损坏；
 - ◆ 非本公司指定维修部自行装拆修理而造成损坏；
 - ◆ 因不可抗力造成损坏；
- 4、不属于保修范围内的产品，本公司客户服务部仍热情为您服务。

自购买日起提供一年的免费维修服务。为使消费者享受满意的服务，敬请做到下列配合：

- 1、购买时，请销售单位填写好下列表格的项目并盖公章。
- 2、请您详细阅读“保修规定”，本公司将按规定为您提供服务。

产品型号		出厂编码	
顾客姓名		销售商店	
地址		销售日期	年 月 日

维修登记卡

产品型号	故障原因	更换零件	维修员	日期